

Rusztowania ramowe BLITZ – szybkie w montażu

Na dzisiejszym rynku rusztowań liczą się czas i proste rozwiązania. Tylko ekonomicznie uzasadniony dobór systemu do konkretnej sytuacji daje szansę na opłacalność przedsięwzięcia. Takie rozwiązania zapewnia Firma LAYHER, która jest producentem rusztowania ramowego BLITZ. Rusztowanie BLITZ zapewnia przede wszystkim szybki montaż, a bogaty wachlarz elementów systemowych zapewnia łatwość kształtowania konstrukcji w przypadku trudniejszych realizacji.

Znakomitym przykładem optymalnego wykorzystania rusztowania ramowego BLITZ jest wybudowa zrealizowana przez firmę Jack- Bud, specjalizującej się w pracach elewacyjnych i dociepleniowych. Przy użyciu zaledwie kilku elementów systemowych wykonawca zarusztował bardzo dużą powierzchnię roboczą, w prosty i przejrzysty sposób. Konstrukcja rusztowania jest oparta na podstawkach śrubowych, które dają możliwość częściowej niwelacji rusztowania. Zastosowano ramę stalową Blitz o szerokości 0,73 m. Pola mają długości 2,57 m oraz 2,07 m, jednak system pozwala też na użycie pól o długościach 0,73 m, 1,09 m, 1,57 m, 3,07 m co zawsze pozwala wpasować się do konkretnego wymiaru. Osłonę boczną stanowią tutaj poręcze stalowe, które przyłączone są do ram pionowych poprzez uchwyty. Stabilne połączenie uzyskuje się po jednym uderzeniu młotka w klin. Dodatkowo użyto krawężników mocowanych na bolcach, które są stałą częścią ramy. Pomosty robocze tworzą stalowe pomosty T4 o szerokości 0,32 m. Nakłada się je na U-rygiel ramy i zabezpiecza przed wypadnięciem. Na ramach o tej szerokości montuje się 2 pomosty. Skorzystano też z możliwości poszerzenia platformy roboczej przy pomocy konsol. Konsole



posłużyły też do rozwiązania niektórych narożników. Dają możliwość dotarcia do miejsc położonych wyżej niż umożliwiają poziom pomostów. Zaczepia się je wtedy odpowiednio wyżej na ramach, co można zaobserwować na zdjęciach.

W przypadku rusztowania ramowego pomosty stanowią też podłużne usztywnienie konstrukcji co redukuje potrzebę stosowania poziomych rygli. Dodatkowym elementem usztywniającym i zapewniającym niezmienną konstrukcję są stężenia podłużne. Ważne jest aby jedno stężenie przypadało na nie więcej niż 5 pól w jednym poziomie. Komunikację pionową stanowią standardowe pomosty przejściowe „Robust” o szerokości 0,61 m.

Ostatnim elementem składowym tego rusztowania jest kotwienie. Kotwienie przenosi całe obciążenie poziome, które działa na konstrukcję, a zatem należy zapewnić jego odpowiednią wytrzymałość. Sam schemat rozmieszczenia kotew jest opisany w firmowej instrukcji obsługi, która zawiera dodatkowo informacje o siłach jakie te podpory muszą przenieść. Dlatego dla typowych konstrukcji fasadowych, nie trzeba wykonywać projektu statycznego zakotwienia.



Leasing rusztowań

Layher



- fabrycznie nowe
- ocynkowane
- kompletny zestaw
- certyfikacja na znak bezpieczeństwa "B" (IMBiGS)

Więcej możliwości. Ten system rusztowań.

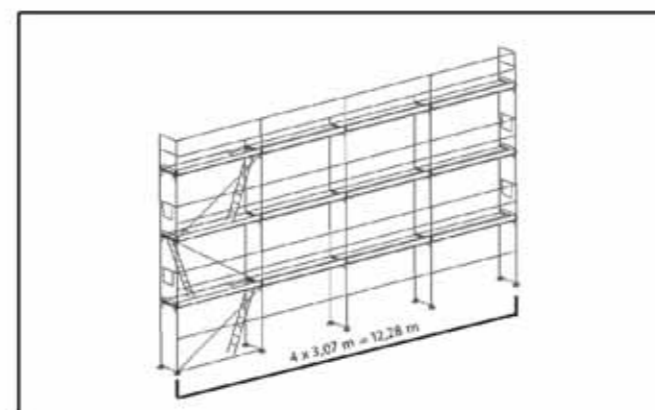

Rusztowanie ramowe Layher BLITZ o powierzchni roboczej 103,15 m²

cena sprzedaży netto:

12 061,90 zł

rata leasingowa:

od 272,25 zł

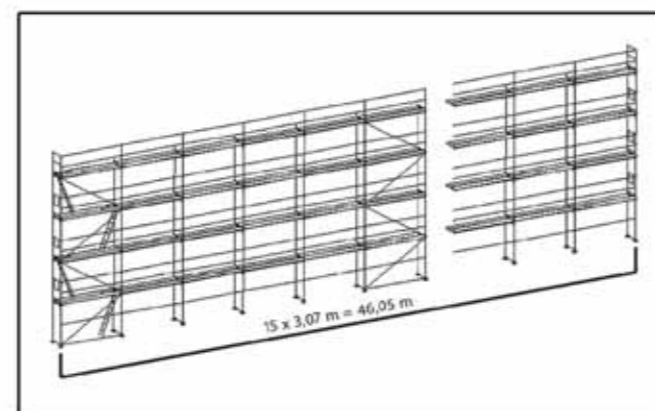

Rusztowanie ramowe Layher BLITZ o powierzchni roboczej 478,92 m²

cena sprzedaży netto:

48 950,26 zł

rata leasingowa:

od 1 104,88 zł

Leasing 0%

Przedstawiciele Layher według kodu pocztowego:

00-08 xxx, 1x xxx: Marek Kęsicki tel. 0 509 255 008
 20-24 xxx, 27 xxx, 33 xxx, 35-39 xxx:
 Dariusz Tomaszewski tel. 0 509 255 009
 4x xxx, 30-32 xxx, 34 xxx: Wojciech Kałamaga tel. 0 509 255 004
 5x xxx: Grzegorz Stocchi tel. 0 509 255 006
 6x xxx, 7x xxx: Maciej Gwóźdź tel. 0 509 255 007
 8x xxx, 09 xxx: Michał Buczek tel. 0 509 255 003
 9x xxx, 25-26 xxx, 28-29 xxx: Łukasz Zieliński tel. 0 509 255 002

www.layher.pl info@layher.pl

Siedziba Layher Sp. z o.o.:
 05-094 Janki k. Warszawy, Al. Krakowska 20
 telefon: 0048 22 720 69 09, telefax: 0048 22 720 69 11

Magazyn Layher Sp. z o.o.:
 55-075 Bielany Wrocławskie, ul. Kolejowa 6
 telefon: 0048 71 311 22 16, telefax: 0048 71 311 28 68

Przedstawiciele EFL:

EFL O/Poznań Aleja Solidarności 46: Robert Radziszewski tel. 0 693 403 833
 EFL O/Warszawa ul. Powązkowska 44 c: Tomasz Ferenc tel. 0 691 480 956
 EFL O/Katowice ul. Ceglana 4: Piotr Adamczyk tel. 0 693 403 873
 EFL O/Wrocław Plac Orłąt Lwowskich 1: Stanisław Klimowicz tel. 0 603 630 180

Infolinia EFL 0 801 677 666 www.efl.com.pl

Lista dokumentów do analizy zdolności kredytowej (do 250 000 PLN kredytu z umową):

- zaświadczenie o wpisie do ewidencji działalności gospodarczej lub odpis z rejestru sądowego,
- umowa spółki lub statut wraz z dokonanymi aneksami (dot. spółek cywilnych, handlowych spółek osobowych oraz komunalnych zakładów budżetowych),
- zaświadczenie o numerze statystycznym REGON,
- zaświadczenie o numerze identyfikacji podatkowej NIP,
- bankowa karta wzorów podpisów,
- zaświadczenie z urzędu skarbowego o braku zaległości wobec budżetu,
- deklaracje PIT lub CIT wraz z dowodem wpłaty podatku dochodowego lub zaświadczenie z urzędu skarbowego o obrotach lub dochodzie brutto za ostatnich 12 miesięcy.

Wnieście ofertę została przygotowana bez analizy kondycji finansowej leasingobiorcy - ma jedynie charakter informacyjny i nie stanowi oferty w rozumieniu przepisów Kodeksu Cywilnego. Warunkiem przygotowania oferty wymagają posiadanie odpowiedniego wkładu, przedstawienie odpowiednich dokumentów i podanie niezbędnych informacji.



Europejski
Fundusz
Leasingowy

Wszystko
w leasingu