

Certyfikacja rusztowań

Wymogi i kryteria dla rusztowań budowlanych w świetle obowiązujących w Polsce przepisów prawnych. Akty prawne, normy techniczne, dyrektywy UE.

Od czasu wejścia Polski do Unii Europejskiej przepisami regulującymi zasady wprowadzania rusztowań do obrotu i użytkowania w Polsce są:

- Ustawa z dnia 12 grudnia 2003 r. o ogólnym bezpieczeństwie produktów wdrażająca do prawa polskiego Dyrektywę Unii Europejskiej 92/95/EEC (2001/95/EC)
- Ustawa z dnia 30 sierpnia 2002 r. o systemie oceny zgodności
- Szereg aktów prawnych wdrażających do prawa Polskiego dyrektywę nowego podejścia

Ponieważ rusztowania nie są przypisane żadnej dyrektywie nowego podejścia, nie ma obligatoryjnych i jednolitych przepisów dotyczących zasad wprowadzania rusztowań na rynku Unijne. W wypadku rusztowań nie mają więc zastosowania procedury Unijnego systemu **znakowania produktów CE**. Odnosnie wprowadzania rusztowań na rynek każdy kraj członkowski Unii stosuje własne przepisy – a z uwagi na różnice w przepisach poszczególnych członków Unii – nie są uznawane dokumenty i wyniki potwierdzające zgodność spełnienia wymogów innego (innych) krajów unijnych (np.: we Francji nie są uznawane dopuszczenia i certyfikaty niemieckie, w Niemczech nie są uznawane dopuszczenia i certyfikaty francuskie).

Wymagania, kryteria oraz zagadnienia bezpieczeństwa eksploatacji rusztowań reguluje w Polsce szereg dokumentów, do których można zaliczyć: akty prawne, normy techniczne, procedury certyfikacyjne. System zapewnienia bezpieczeństwa eksploatacji rusztowań, wymagania i kryteria jakie winny spełniać rusztowania został schematycznie przedstawiony na rys poniżej:

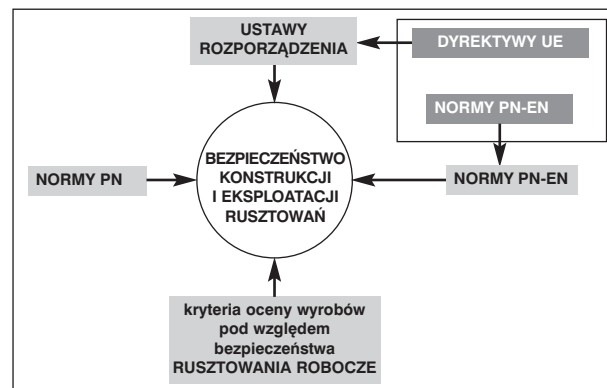

Istotnym aktem prawnym regulującym warunki dopuszczenia rusztowań do obrotu i wprowadzenia na rynek Polski jest ustawa z dnia 12 grudnia 2003 o ogólnym bezpieczeństwie produktów stanowiąca w art. 6 p.1: „... W przypadku gdy brak jest szczegółowych przepisów Wspólnoty Europejskiej dotyczących bezpieczeństwa określonego produktu, produkt wprowadzany na rynek uznaje się za bezpieczny, jeżeli spełnia określone przepisami polskimi szczegółowe wymagania dotyczące bezpieczeństwa produktów”.

W wypadku rusztowań zastosowanie mają przede wszystkim:

- Rozporządzenie Ministra Gospodarki z dnia 30 października 2002r. w sprawie minimalnych wymagań bezpieczeństwa i higieny pracy w zakresie użytkowania maszyn przez pracowników podczas pracy
- Rozporządzenie Ministra Infrastruktury z dnia 6 lutego 2003r. w sprawie bezpieczeństwa i higieny pracy podczas wykonywania robót budowlanych.

Komentarza wymaga przede wszystkim §108 ust. 2 Rozporządzenia Ministra Infrastruktury z dnia 6 lutego 2003 r. (Dz. U. 2003, Nr 47, poz. 401), który wprowadza obowiązek poddawania badaniom elementów rusztowań. Badania te należy przeprowadzać na zgodność z wymaganiami określonymi w kryteriach oceny zgodności wyrobów pod względem bezpieczeństwa, przy czym dokument ten nie jest jednoznacznie zdefiniowany w rozporządzeniu. Problem ten wyjaśnia się po zapoznaniu się z procedurami certyfikacji rusztowań przeprowadzanych w ramach polskiego systemu certyfikacji. Otóż, już od 1994 roku Instytut Mechanizacji Budownictwa i Górnictwa Skalnego jako jednostka akredytowana przez PCA przeprowadza certyfikację rusztowań

systemowych roboczych wg dokumentów odniesienia pt. „Kryteria oceny wyrobów pod względem bezpieczeństwa”. Tak więc, zapis znajdujący się w rozporządzeniu z 2003 roku, nadaje nową rangę prawną dobrowolnej certyfikacji rusztowań, która prowadzona była już od dawna.

Zapis ten również nobilituje IMBiGS który jest autorem kryteriów. Obecnie certyfikacja rusztowań przeprowadzana jest w IMBiGS na podstawie trzech dokumentów odnoszących się do systemowych rusztowań roboczych. Są to:

- **K/0812-72/1/05** – KRYTERIA OCENY WYROBÓW POD WZGLĘDEM BEZPIECZEŃSTWA Rusztowania systemowe stojące nieruchome robocze
- **K/0812-72/2/99** – KRYTERIA OCENY WYROBÓW POD WZGLĘDEM BEZPIECZEŃSTWA Rusztowania systemowe stojące ruchome (przejezdne) robocze
- **K/0812-72/3/01** – KRYTERIA OCENY WYROBÓW POD WZGLĘDEM BEZPIECZEŃSTWA Rusztowania systemowe stojące ruchome (przejezdne) robocze niskie.

Kryteria są opracowywane przez Ośrodek Certyfikacji IMBiGS na podstawie Polskich Norm PN, norm PN-EN oraz innych przepisów i podlegają stałej aktualizacji i doskonaleniu. Przed wprowadzeniem, kryteria są przedstawiane przedstawicielom producentów i użytkownikom zrzeszonych w Polskiej Izbie Gospodarczej Rusztowań do zaopiniowania, a następnie opiniowane przez Komitet Techniczny IMBiGS i Radę ds. Certyfikacji. W skład Rady wchodzi niezależni eksperci, będący przedstawicielami nauki, firm produkcyjnych i użytkowników. Kryteria są zatwierdzone przez Dyrektora IMBiGS, na podstawie wszystkich uzyskanych opinii. Wieloletnia praktyka (12 lat) wskazuje, że certyfikacja rusztowań w IMBiGS stanowi ważne i niezbędne ogniwo w systemie zapewnienia odpowiedniego poziomu bezpieczeństwa przy eksploatacji rusztowań roboczych.

Podobne stanowisko odnośnie interpretacji zapisów rozporządzenia Ministra infrastruktury z dnia 6 lutego 2003 r. w sprawie bezpieczeństwa i higieny pracy podczas wykonywania robót budowlanych (Dz. U. nr 47 poz. 401) reprezentują:

„Stowarzyszenie Dystrybutorów Maszyn Budowlanych”

(pocz. cyt.): „...Jedyną jednostką posiadającą uprawnienia do badań elementów rusztowań na zgodność z wymaganiami i co za tym idzie posiadającą kryteria oceny wyrobów jest IMBiGS. W związku z powyższym wszystkie wprowadzane do obrotu rusztowania muszą przejść badania w Instytucie. Instytut, nadając wyrobom znak bezpieczeństwa B (który od momentu wejścia Polski do Unii Europejskiej jest znakiem dobrowolnym) poświadczają jednocześnie, że wyrób spełnia wymagania konstrukcyjne i materiałowe określone w kryteriach oceny wyrobów pod względem bezpieczeństwa”.[1]

„Komisja Zarządu Polskiej Izby Gospodarczej Rusztowań ds. Certyfikacji, deklaracji zgodności z normą oraz dopuszczeń rusztowań do obrotu na rynku” (pocz. cyt.): „...w chwili obecnej Polskie Prawo nie precyzuje dokładnie jakie dokumenty powinien mieć dystrybutor lub producent sprzedający rusztowania na rynku polskim. Niemniej należy stwierdzić, że takimi dokumentami są wszystkie możliwe dokumenty potwierdzające bezpieczeństwo elementów wchodzących w skład systemu rusztowań. Komisja stwierdza przy tym, iż jedynym obecnie w Polsce zbiorem wszystkich norm i przepisów dotyczących bezpieczeństwa elementów rusztowaniowych są kryteria oceny opracowane przez IMBiGS. Komisja stwierdza, iż dokument potwierdzający spełnienie kryteriów IMBiGS w przypadku producentów /dystrybutorów systemów rusztowań na rynku polskim może być jednym z dokumentów „dopuszczających” system rusztowań do sprzedaży i użytkowania na rynku polskim. Komisja skieruje prośbę do Zarządu aby umieścić na stronie Izby informacje na powyższy temat w formie: „z uwagi na bezpieczeństwo montażu, demontażu oraz użytkowania rusztowań zaleca się poddawanie rusztowań dobrowolnej certyfikacji na przykład w IMBiGS lub poddanie systemu rusztowań procedurom weryfikacji na spełnienie kryteriów zgodnie z zapisem rozporządzenia Ministra Infrastruktury z dnia 6 lutego 2003 r. w sprawie bezpieczeństwa i higieny pracy podczas wykonywania robót budowlanych (Dz. U. nr 47 poz. 401)”.[2]

W świetle powyższej interpretacji, opierając się o stanowisko branżowych organizacji opiniotwórczych takich jak „Polska Izba Gospodarcza Rusztowań”[1] oraz „Stowarzyszenie Dystrybutorów Maszyn Budowlanych”[2] certyfikat bezpieczeństwa IMBiGS na znak „B” jest dokumentem dopuszczającym rusztowania do obrotu i użytkowania na terenie Polski.

Krzysztof Sulima, członek Komisji Zarządu ds. „Certyfikacji, deklaracji zgodności z normą oraz dopuszczeń rusztowań do obrotu na rynku” Polskiej Izby Gospodarczej Rusztowań.

Spis systemów rusztowań posiadających certyfikat IMBiGS na znak „B” zamieszczony jest na stronach IMBiGS i/lub PIGR.

Leasing rusztowań

Layher 

- ▶ fabrycznie nowe
- ▶ ocynkowane
- ▶ kompletny zestaw
- ▶ certyfikacja na znak bezpieczeństwa "B" (IMBiGS)

Więcej możliwości. Ten system rusztowań.

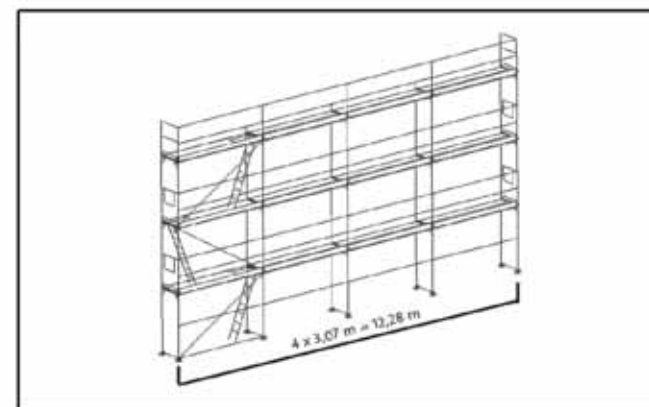

Rusztowanie ramowe Layher BLITZ o powierzchni roboczej 103,15 m²

cena sprzedaży netto:

12 061,90 zł

rata leasingowa:

od **272,25 zł**

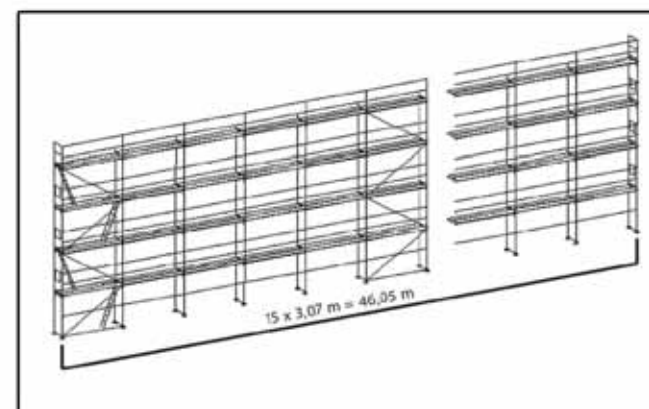

Rusztowanie ramowe Layher BLITZ o powierzchni roboczej 478,92 m²

cena sprzedaży netto:

48 950,26 zł

rata leasingowa:

od **1 104,88 zł**

Leasing 0%

Przedstawiciele Layher :

Region północno-zachodni: Maciej Gwóźdź tel. 0 502 665 557
Region północno-wschodni: Michał Buczek tel. 0 509 255 003
Region południowo-wschodni: Wojciech Kałamaga tel. 0 509 255 004
Region południowo-zachodni: Grzegorz Stocki tel. 0 509 255 006
Biuro handlowe : Renata Jarmoszewicz tel. 0 509 255 007

www.layher.pl info@layher.pl

Siedziba Layher Sp. z o.o.:

05-094 Janki k. Warszawy
Al. Krakowska 20
telefon: 0048 22 720 69 09
telefax: 0048 22 720 69 11

Magazyn Layher Sp. z o.o.:

55-075 Bielany Wrocławskie
ul. Kolejowa 6
telefon: 0048 71 311 22 16
telefon: 0048 71 311 24 85
telefax: 0048 71 311 28 68

Przedstawiciele EFL :

EFL O/Poznań Aleja Solidarności 46: Robert Radziszewski tel. 0 693 403 833
EFL O/Warszawa ul. Powązkowska 44 c: Tomasz Ferenc tel. 0 691 480 956
EFL O/Katowice ul. Ceglana 4: Piotr Adamczyk tel. 0 693 403 873
EFL O/Wrocław Plac Orłąt Lwowskich 1: Stanisław Klimowicz tel. 0 603 630 180

Infolinia EFL 0 801 677 666 www.efl.com.pl

Lista dokumentów do analizy zdolności kredytowej

(do 250 000 PLN kredytu z umowy):

- ▶ zaświadczenie o wpisie do ewidencji działalności gospodarczej lub odpis z rejestru sądowego,
- ▶ umowa spółki lub statut wraz z dokonanymi aneksami (dot. spółek cywilnych, handlowych spółek osobowych oraz komunalnych zakładów budżetowych),
- ▶ zaświadczenie o numerze statystycznym REGON,
- ▶ zaświadczenie o numerze identyfikacji podatkowej NIP,
- ▶ bankowa karta wzorów podpisów,
- ▶ zaświadczenie z urzędu skarbowego o braku zaległości wobec budżetu,
- ▶ deklaracje PIT lub CIT wraz z dowodem wpłaty podatku dochodowego lub zaświadczenie z urzędu skarbowego o obrotach lub dochodzie brutto za ostatnich 12 miesięcy.

Niniejsza oferta została przygotowana bez analizy kondycji finansowej leasingobiorcy - ma jedynie charakter informacyjny i nie stanowi oferty w rozumieniu przepisów Kodeksu Cywilnego. Warszkim przygotowaniem oferty wiążącej jest złożenie odpowiedniego wniosku, przedstawienie odpowiednich dokumentów i podanie niezbędnych informacji.



Europejski
Fundusz
Leasingowy

Wszystko
w leasingu