

Zastosowanie rusztowań LAYHER przy renowacji zabytków

Praktyczne zastosowanie rusztowań firmy LAYHER można obecnie zobaczyć w obiekcie sakralnym jakim jest poznański Kościół św. Stanisława Biskupa, czyli poznańska fara. Jest ona jednym z najcenniejszych zabytków architektury barokowej w Polsce.

Fara została wybudowana przez jezuitów, budowa świątyni rozpoczęta została w roku 1649, a trwała z przerwami ponad 50 lat. Konsekrowana została w roku 1705. Po II wojnie światowej, w czasie odbudowy poznańskiej katedry, fara pełniła rolę prokatedry.

Kościół posiada bardzo bogate, trójnawowe i obszerne wnętrze. Wysokość świątyni wynosi 34 metry, a jej długość 55 metrów. Fara znana jest z organów, wykonanych 1876 roku – składają się one z 2579 piszczałek, z których najdłuższe mają ok. 6 metrów długości.

Uptywający czas spowodował potrzebę przeprowadzenia całkowitej renowacji wnętrza obiektu, by przywrócić jej pierwotny stan.

Prace konserwatorskie rozpoczęły się w grudniu 2006 roku przy użyciu rusztowań wypożyczonych od firmy „JACK-BUD” z Poznania. Firma ta zapewniła optymalne zaplecze materiałowe oraz wysoki profesjonalizm obsługi. Wewnątrz fary ustawiono ok. 2,5 tys. m² rusztowań, a łączna ich waga wynosi ok. 30 ton. Montażem rusztowań zajęła się firma Pana Tomasza Kubińskiego ze Skoków. Specyfika miejsca montażu wymagała od firm dużego zaangażowania oraz wysokiej precyzji, ponieważ obiekt jest zabytkowy, a wydzielona część cały czas służy wiernym >FOT. 1.



Szybkość i łatwość montażu możliwa była dzięki zastosowaniu rozwiązań systemowych rusztowań ramowych typu Blitz firmy LAYHER. Mimo tak skomplikowanego wnętrza budowli nie było konieczności użycia rusztowań modułowych, co pozwoliło znacznie zmniejszyć koszty ustawienia.

Lekkość elementów oraz ilość rozwiązań systemowych przyczyniła się do szybkiego montażu i skrócenia czasu realizacji. Zastosowanie właśnie tego system rusztowań zapewnia optymalne warunki prowadzenia prac konserwatorskich. Rusztowanie firmy LAYHER zapewnia wysokie bezpieczeństwo oraz komfort montażystom, jak również dużą dostępność do wszystkich miejsc poddawanych renowacji >FOT. 2, 3.

W/w przykład pokazuje jak wiele możliwości daje ten system rusztowań.



Leasing rusztowań

Layher® 

- fabrycznie nowe
- ocynkowane
- kompletny zestaw
- certyfikacja na znak bezpieczeństwa "B" (IMBiGS)

Więcej możliwości. Ten system rusztowań.

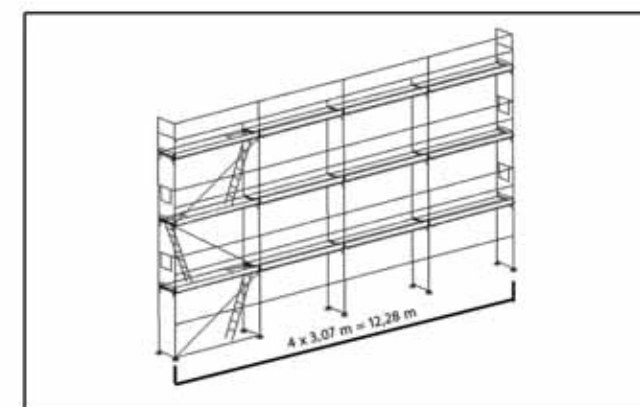

Rusztowanie ramowe Layher BLITZ o powierzchni roboczej 103,15 m²

cena sprzedaży netto:

12 381,84 zł

rata leasingowa:

od **279,52 zł**

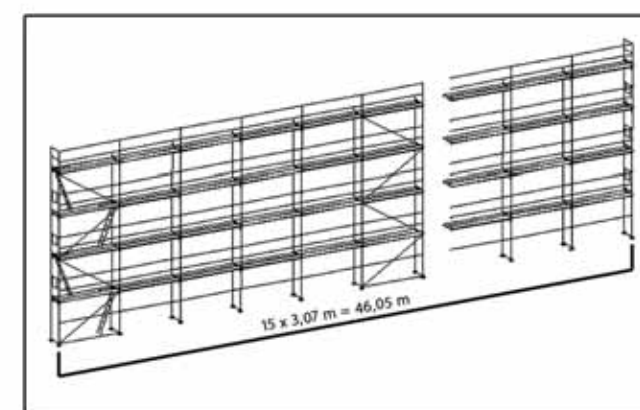

Rusztowanie ramowe Layher BLITZ o powierzchni roboczej 478,92 m²

cena sprzedaży netto:

50 022,68 zł

rata leasingowa:

od **1 129,26 zł**

Leasing 0%

Przedstawiciele Layher :

Region północno-zachodni: Maciej Gwóźdź tel. 0 502 665 557
Region północno-wschodni: Michał Buczek tel. 0 509 255 003
Region południowo-wschodni: Wojciech Kalamaga tel. 0 509 255 004
Region południowo-zachodni: Grzegorz Stocki tel. 0 509 255 006
Biuro handlowe : Renata Jarmoszewicz tel. 0 509 255 007
www.layher.pl info@layher.pl

Siedziba Layher Sp. z o.o.:

05-094 Janki k. Warszawy
Al. Krakowska 20
telefon: 0048 22 720 69 09
telefax: 0048 22 720 69 11

Magazyn Layher Sp. z o.o.:

55-075 Bielany Wrocławskie
ul. Kolejowa 6
telefon: 0048 71 311 22 16
telefon: 0048 71 311 24 85
telefax: 0048 71 311 28 68

Przedstawiciele EFL :

EFL O/Poznań Aleja Solidarności 46: Robert Radziszewski tel. 0 693 403 833
EFL O/Warszawa ul. Powązkowska 44 c: Tomasz Ferenc tel. 0 691 480 956
EFL O/Katowice ul. Ceglana 4: Piotr Adamczyk tel. 0 693 403 873
EFL O/Wrocław Plac Orłąt Lwowskich 1: Stanisław Klimowicz tel. 0 603 630 180

Infolinia EFL 0 801 677 666 www.efl.com.pl

Lista dokumentów do analizy zdolności kredytowej (do 250 000 PLN kredytu z umową):

- zaświadczenie o wpisie do ewidencji działalności gospodarczej lub odpis z rejestru sądowego,
- umowa spółki lub statut wraz z dokonanymi aneksami (dot. spółek cywilnych, handlowych spółek osobowych oraz komunalnych zakładów budżetowych),
- zaświadczenie o numerze statystycznym REGON,
- zaświadczenie o numerze identyfikacji podatkowej NIP,
- bankowa karta wzorów podpisów,
- zaświadczenie z urzędu skarbowego o braku zaległości wobec budżetu,
- deklaracje PIT lub CIT wraz z dowodem wpłaty podatku dochodowego lub zaświadczenie z urzędu skarbowego o obrótach lub dochodzie brutto za ostatnimi 12 miesięcy.

Niniejsza oferta została przygotowana bez analizy kondycji finansowej leasingobiorcy - ma jedynie charakter informacyjny i nie stanowi oferty w rozumieniu przepisów Kodeksu Cywilnego. Warunkiem przygotowania oferty wiążącej jest złożenie odpowiedniego wniosku, przedstawienie odpowiednich dokumentów i podanie niezbędnych informacji.

15 lat



Europejski
Fundusz
Leasingowy

Wszystko
w leasingu