

Rusztowania Layher Blitz

Rusztowania ramowe i stojakowe Blitz i Allround firmy Layher wyróżniają się liczbą elementów wyposażenia dodatkowego. Główną ich zaletą jest łatwość montażu. Dodatkowo elementy systemu Layher Blitz mają niewielką masę, co usprawnia ich montaż.

Rusztowanie typu Blitz (rysunek 1) składa się z:

- elementów podstawowych nośnych (podstawa śrubowa, rama, pomost, stężenia przekątne i stężenia podłużne);
- elementów zabezpieczających (poręcze, krawężniki i zabezpieczenia górne);
- elementów kotwiących (zaczep kotwiący Blitz i złącze krzyżowe).

Wyrównanie poziomu konstrukcji umożliwia regulacja nakrętki podstawki śrubowej. W przypadku standardowych elementów zakres regulacji wynosi maksymalnie 100 cm. Konstrukcję rusztowania tworzy rama pionowa Euro, nasadzana na podstawki śrubowe. Rama ma dodatkowe wycięcia w profilach, co umożliwia dołączenie dodatkowych elementów, a w efekcie rozbudowę systemu. Otwory w ramie od strony wewnętrznej pozwalają z łatwością zainstalować poręcze.

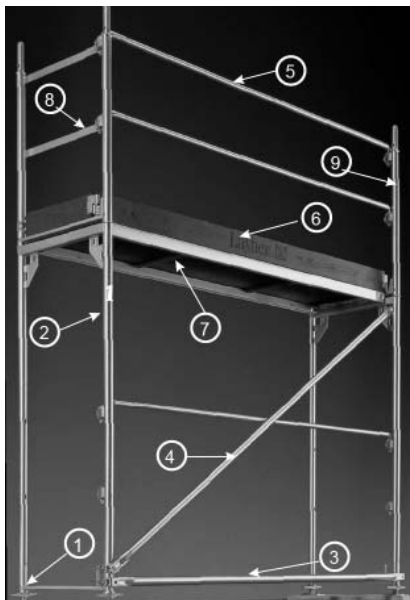

Rys. 1. Podstawowe elementy konstrukcyjne rusztowania Blitz: 1 – podstawa śrubowa; 2 – rama pionowa stalowa Euro; 3 – podłużnica rusztowania; 4 – stężenie ukośne; 5 – poręcz; 6 – krawężnik; 7 – pomost; 8 – czołowa poręcz; 9 – podpora poręczy

Montaż stężenia pionowego polega na zawieszeniu go w otworze montażowym ramy i zamocowaniu za pomocą złącza klinowego. Stężenie poziome (podłużnica) w systemie Blitz ma dwa złącza klinowe.

Pomosty zawieszają się w górnym ryglu ramy za pomocą zaczepów (identycznych w przypadku wszystkich elementów o przekroju „U”; konsoly, rygle specjalne oraz U-rygle w przypadku rusztowania Layher Allround).

Trzyczęściowa osłona boczna (rysunek 2) składa się z poręczy czołowej, poręczy pośredniej i krawężnika. Poręcze mocowane są w zamkach ram zabezpieczonych klinem, krawężniki na bolcach w dolnym ryglu ramy, natomiast krawężnik czołowy z jednej strony zakłada się na bolec, a z drugiej strony okucie „obejmuje” pionową rurę ramy.

Zabezpieczenia boczne i górne tworzą: poręcz czołowa podwójna zapinana klinowo na końcowej i początkowej ramie w poszczególnych poziomach rusztowania; podpory poręczy pośrednich i podpory poręczy czołowych zakładane na ostatnim poziomie rusztowania; zaczep kotwiący typu Blitz, mocowany do stojaka wewnętrznej ramy za pomocą złącza krzyżowego (koniec zaczepu wprowadza się do śruby oczkowej wkręconej w fasadę).

W przypadku rusztowań fasad z balkonami lub wnękami można wykorzystać otwory znajdujące się w bocznych profilach pomostów stalowych Layher. W celu przedłużenia pomostów roboczych należy włożyć rury rusztowaniowe średnicy 33,3 mm w otwory, nasunąć na nie pomost odpowiedniej długości i zabezpieczyć złączem nakładanym na rurę ϕ 33,3 mm.

W przypadku gdy poziomy robocze znajdują się na innej wysokości niż planowano, należy zastosować elementy specjalne, np. rygiel poprzeczny Blitz (rysunek 3). Rygiel może być mocowany na dowolnej wysokości ramy i na nim wieszają się pomosty robocze.

Jeśli konieczne jest wykonanie przewieszenia (nad dachem, bramą wjazdową), należy zawiesić na czopach ram dźwigar systemowy Blitz (rysunek 4) o wymiarach 5,14, 6,14 i 7,71 m.

Firma Layher doskonali swoje systemy, by zoptymalizować ciężar elemen-

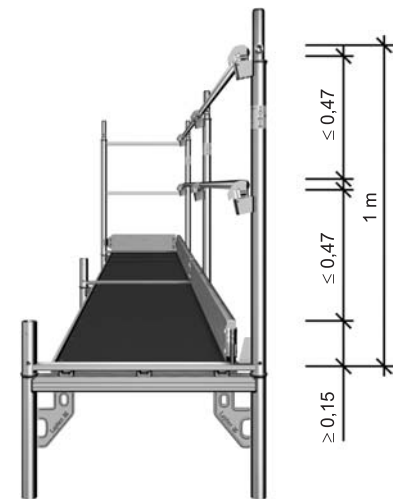

Rys. 2. Osłona boczna



Rys. 3. Rygiel Blitz



Rys. 4. Dźwigar Blitz

tów, zachowując jednocześnie ich właściwości statyczne. W zależności od obciążenia, przeznaczenia, zdolności przewozowych i magazynowych każde rusztowanie można zestawiać. Ramowy system Blitz z ocynkowanej ognioowo stali dostępny jest w szerokości 0,73, 1,09 m lub szerokości 0,73 m w przypadku, gdy jest wykonany z aluminium. System ma pomosty robocze i elementy osprzętu pasujące do obu szerokości rusztowania. Długości pola roboczego to 0,73, 1,09, 1,57, 2,07, 2,57, 3,07 i 4,14 m. Wysokość rusztowania może wynosić do 80 m (bez obliczeń statycznych).